

## BBP-AOS Kit Supplémentaire pour Extraction de Roulements de Boitier de Pédaalier

Le BBP-AOS est utilisé en conjonction avec le Kit pour Roulements de Boitier de Pédaalier afin d'extraire les adaptateurs (Cuvettes) press fit de boitiers de pédaalier à « axe traversant ». Les pédaaliers à « axe traversant » utilisent un axe qui se retire complètement du boitier alors que les roulements restent en place. Le BBP-AOS peut aussi être utilisé pour installer ou retirer les roulements à cartouche des adaptateurs de boitier press fit et à filetage.

### Extraire les Cuvettes/Adaptateurs de Boitier de Pédaalier d'un Cadre Press Fit

- Mesurer le diamètre extérieur de la bride de l'adaptateur de boitier de pédaalier (Figure 1). Choisir la coupe d'extraction légèrement supérieure que ce diamètre. Voir Table 1. Mesurer le diamètre intérieur du roulement. Choisir le collet d'expansion et la tige poussoir qui correspondent le plus au diamètre intérieur du roulement. Voir Table 2.
- Glisser le plus petit côté du collet à travers le roulement. La lèvre du collet est légèrement plus large que le diamètre intérieur du roulement. Pousser le collet de façon homogène dans le roulement, de façon à ce que la lèvre du collet soit posée sur l'autre côté du roulement.
- Retirer la butée #2283 de l'axe de la presse BBP-1.2.
- Installer la coupe d'extraction sur l'axe. Le côté ouvert vers le boitier de pédaalier.
- Glisser l'axe de la presse à travers le boitier de pédaalier.
- Installer la tige poussoir sur l'axe. Le côté le plus petit doit toucher le collet.
- Mettre la butée en place sur l'axe à l'emplacement le plus proche de la tige poussoir (Figure 2).
- Tenir l'axe et tourner la poignée de la presse, jusqu'à ce que la coupe d'extraction, la tige poussoir, le collet d'expansion et le roulement soient en contact. Vérifier l'alignement de l'outil et du roulement.
- Insérer une clé de 8 mm au bout de l'axe et tourner la poignée de la presse dans le sens des aiguilles d'une montre jusqu'à ce que l'adaptateur de roulement soit extrait.
- Démonter l'outil. Le collet d'expansion se trouve dans le roulement. Maintenir le roulement de façon à ce que le petit côté du collet puisse être repoussé droit à travers le roulement. Par exemple, supporter le roulement avec une coupe d'extraction légèrement plus petite pendant que vous tapotez le collet bien droit à l'aide d'un maillet.
- Répéter la procédure pour l'autre côté du boitier.
- Mettre en place le nouveau boitier de pédaalier à l'aide de la Presse à Roulements de Boitier de Pédaalier BBP-1.2.

**Note:** Dans certains cas, seul le roulement peut être extrait à la place de l'adaptateur de roulement. Si la surface de friction entre l'adaptateur et le cadre est supérieure à la surface de friction entre l'adaptateur et le roulement, alors le lien le moins fort aura tendance à lâcher en premier. Dans ces cas, il sera nécessaire de trouver un autre moyen d'extraire l'adaptateur de roulement, comme par exemple en le tapotant par l'arrière.

### Extraire et Changer les Roulements de l'Adaptateur de Roulement du Boitier de Pédaalier

En poussant contre les parois de l'adaptateur et non du cadre, la coupe d'extraction permet de retirer le roulement à cartouche de l'adaptateur. Cependant, pas tous les boitiers de pédaalier ne sont conçus pour recevoir des roulements de remplacement. Il est de la responsabilité du mécanicien de déterminer si le boitier de pédaalier peut recevoir de nouveaux roulements. Dans le doute, contacter le fabricant du boitier.

**Note:** Toujours retirer et remplacer le roulement d'un côté avant de retirer et remplacer l'autre côté du cadre.

### Procédure d'Extraction de Roulements de l'adaptateur de Roulement

- Mesurer le diamètre extérieur du roulement à extraire (Figure 3). Sélectionner la coupe d'extraction légèrement plus large que celui-ci et qui appuiera contre l'adaptateur. Voir Table 1.
- Mesurer le diamètre intérieur du roulement. Choisir le collet expansion et la tige poussoir la plus proche du diamètre intérieur du roulement. Voir Table 2.

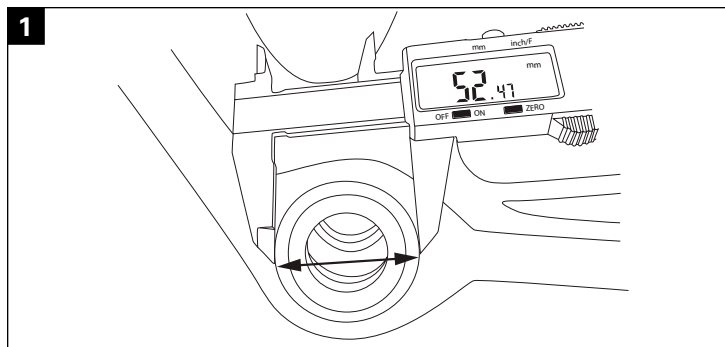

**TABLE 1**

Coupe d'Extraction et Diamètre Prévu de Bride/de Roulement

Numéro de Pièce	Diamètre de Bride (Adaptateur)/ Diamètre Extérieur de Roulement (Cartouche)
2870	37 mm
2871	40 mm
2872	41 mm
2873	42 mm
2874	44 mm
2875	45 mm
2876	47 mm
2877	52 mm

**TABLE 2**

Colet d'Expansion et Tige Poussoir

Diamètre Intérieur de Roulement	Colet d'Expansion	Numéro de Pièce de Tige Poussoir
19 mm	2886	2893
22 mm	2887	2890
24 mm	2888	2891
28.99 mm	2897	2898
30 mm	2889	2892

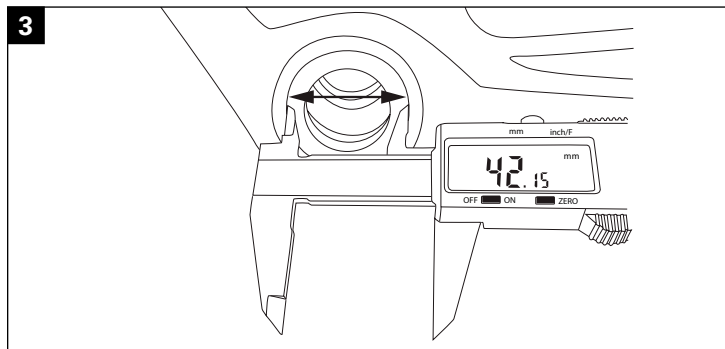
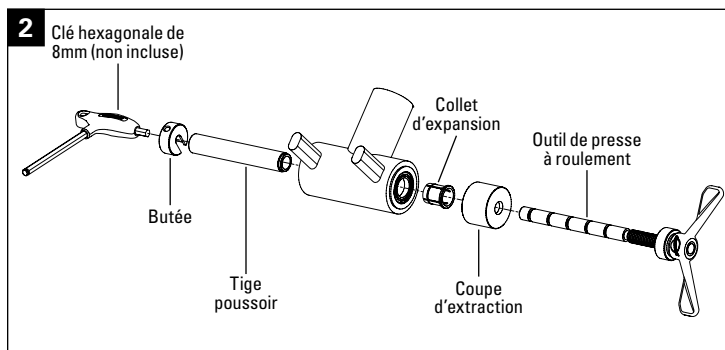

3. Glisser le plus petit côté du collet dans le roulement. La lèvre du collet est légèrement plus large que le diamètre intérieur du roulement. Pousser le collet de façon homogène dans le roulement, de façon à ce que la lèvre du collet soit posée sur l'autre côté du roulement.
4. Retirer la butée #2283 de l'axe de la presse BBP-1.2.
5. Installer la coupe d'extraction sur l'axe. Le côté ouvert vers le boîtier de pédalier.
6. Glisser l'axe de la presse à travers le boîtier de pédalier.
7. Installer la tige poussoir sur l'axe. Le côté le plus petit doit toucher le collet.
8. Mettre la butée en place sur l'axe à l'emplacement le plus proche de la tige poussoir.
9. Tenir l'axe et tourner la poignée de la presse, jusqu'à ce que la coupe d'extraction, la tige poussoir, le collet d'expansion et le roulement soient en contact. Vérifier l'alignement de l'outil et du roulement.
10. Insérer une clé de 8 mm au bout de l'axe et tourner la poignée de la presse dans le sens des aiguilles d'une montre jusqu'à ce que le roulement soit extrait.

#### Procédure de Montage de Roulements dans l'Adaptateur

1. Mesurer les diamètres extérieur et intérieur du roulement à installer et choisir la bague correspondante dans le BBP-AOS. Voir Table 3.
2. Retirer la butée #2283 de l'axe de la presse BBP-1.2.
3. Glisser la bague sur l'axe de la presse avec son côté le plus petit vers le roulement.
4. Glisser le roulement sur la bague.
5. Passer la presse au travers du boîtier de pédalier.
6. Choisir la bague appropriée dans le Kit Pour Roulements de Boîtier de Pédalier BBP-1.2 afin supporter le roulement opposé. Installer cette bague dans le roulement du côté opposé du cadre. Voir Table 4.
7. Mettre la butée en place sur l'axe à l'emplacement le plus proche de la tige poussoir (Figure 4).
8. Insérer une clé de 8 mm au bout de l'axe de l'outil de presse. Vérifier visuellement le bon alignement du roulement avec l'adaptateur de boîtier de pédalier.
9. Tourner la poignée de la presse dans le sens des aiguilles d'une montre jusqu'à ce que le roulement soit complètement inséré dans l'adaptateur de boîtier de pédalier.
10. Désassembler l'outil.
11. Répéter le processus de démontage puis de remontage pour le roulement opposé.

**TABLE 3**

Bagues de BBP-AOS et Diamètres de Roulement Prévus

Numéro de Pièce	Diamètre Intérieur du Roulement	Diamètre Extérieur du Roulement
2879	22 mm	37 mm
2881	22 mm	41 mm
2880	24 mm	37 mm
2878	24 mm	36 mm
2882	24 mm	41 mm
2899	28.99 mm	42 mm
2883	30 mm	42 mm
2884	30 mm	44 mm

**TABLE 4**

Bagues de BBP-1.2 et Diamètres de Roulement Prévus

Numéro de Pièce	Diamètre Intérieur du Roulement	Diamètre Extérieur du Roulement
2289-2	19 mm	37 mm
2288-2	19 mm	41.2 mm
2292-2	28.99 mm	50 mm
2287-2	30 mm	42 mm
2290-2	22 mm or 24 mm	37 mm
2286-2	22 mm or 24 mm	44 mm

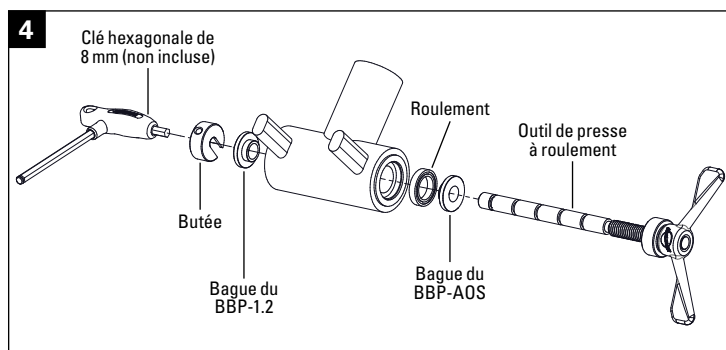

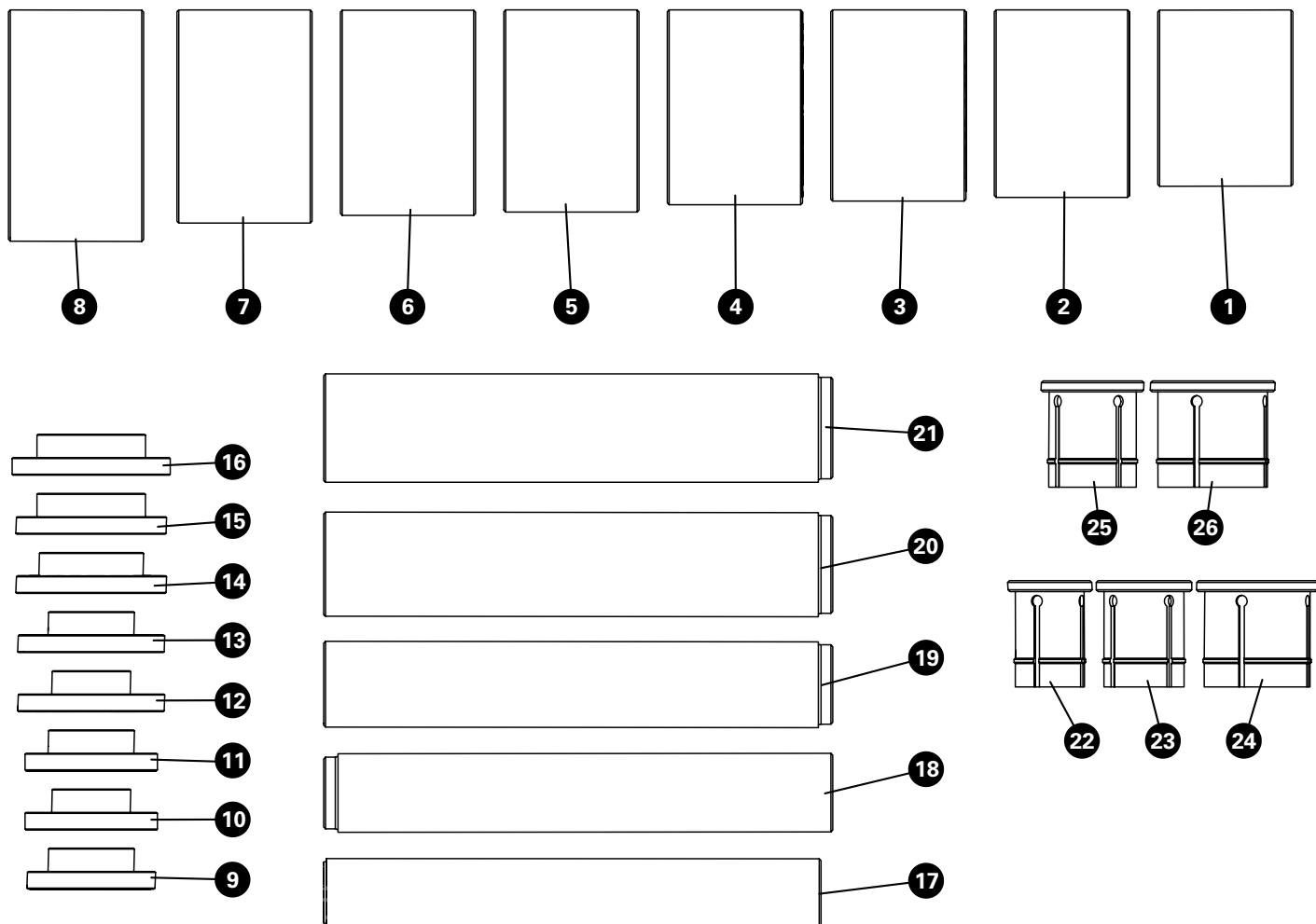
**NUMÉROS DE PIÈCE BBP-AOS**

Ref. #	Pièce #	Description	Qté.
1	2870	37 mm Coupe d'Extraction	1
2	2871	40 mm Coupe d'Extraction	1
3	2872	41 mm Coupe d'Extraction	1
4	2873	42 mm Coupe d'Extraction	1
5	2874	44 mm Coupe d'Extraction	1
6	2875	45 mm Coupe d'Extraction	1
7	2876	47 mm Coupe d'Extraction	1
8	2877	52 mm Coupe d'Extraction	1
9	2878	Bague de Montage 36 mm OD/24 mm ID	1
10	2879	Bague de Montage 37 mm OD/22 mm ID	1
11	2880	Bague de Montage 37 mm OD/24 mm ID	1
12	2881	Bague de Montage 41 mm OD/22 mm ID	1
13	2882	Bague de Montage 41 mm OD/24 mm ID	1
14	2883	Bague de Montage 42 mm OD/30 mm ID	1

Ref. #	Pièce #	Description	Qté.
15	2884	Bague de Montage 44 mm OD/30 mm ID	1
16	2899	Bague de Montage 42 mm OD/ 28.99 mm ID	1
17	2893	Tige Pousoir 19 mm	1
18	2890	Tige Pousoir 22 mm	1
19	2891	Tige Pousoir 24 mm	1
20	2892	Tige Pousoir 30 mm	1
21	2898	Tige Pousoir 28.99 mm	1
22	2886	Colet d'Expansion 19 mm	1
23	2887	Colet d'Expansion 22 mm	1
24	2888	Colet d'Expansion 24 mm	1
25	2897	Colet d'Expansion 28.99 mm	1
26	2889	Colet d'Expansion 30 mm	1