

BBP-AOS Juego Adicional de Extractor de Cojinetes de Soporte Inferior

El BBP-AOS se utiliza junto con el Kit de prensa de cojinete de pedalier BBP-1.2 para extraer adaptadores de pedalier de ajuste a presión (también conocidos como copas de pedalier) de los sistemas de tipo "eje pasante". Los sistemas de pedalier de "eje pasante" utilizan un eje que se retira de la carcasa del bastidor mientras los cojinetes permanecen en su lugar. El BBP-AOS también se puede utilizar para extraer e instalar el rodamiento del cartucho en adaptadores de presión y adaptadores de pedalier roscados.

Extracción de Copas/Adaptadores del Soporte Inferior de los Bastidores de Ajuste a Presión

1. Mida el diámetro exterior de la brida en el adaptador del soporte inferior (Figura 1). Elija la copa extractora un poco más grande que el diámetro de la brida. Consulte la Tabla 1. Mida el diámetro interno del rodamiento. Elija la boquilla de sujeción y la varilla de empuje que más se corresponda con el diámetro interior. Ver Tabla 2.
2. Deslice la brida más pequeña de la boquilla de sujeción en el rodamiento. El labio de la boquilla de sujeción es ligeramente más grande que el diámetro interior del rodamiento. Empuje la boquilla de sujeción de manera uniforme y con fuerza dentro del rodamiento para que el labio quede asentado en el lado opuesto del rodamiento.
3. Retire la placa posterior # 2283 del eje de la herramienta de prensa BBP-1.2.
4. Instale el extremo cerrado de la copa extractora en el eje. El extremo abierto se enfrentará al soporte inferior.
5. Deslice la herramienta de prensa a través del soporte inferior.
6. Deslice el extremo más pequeño de la varilla de empuje sobre el eje y asíéntelo completamente contra la boquilla de sujeción.
7. Instale la placa posterior en el eje en la ranura más cercana a la varilla de empuje (Figura 2).
8. Sujete el eje y gire el mango de la herramienta de presión hasta que la copa extractora, la varilla de empuje, la boquilla de sujeción y el rodamiento estén en contacto. Verifique la alineación de la herramienta en el rodamiento.
9. Inserte una herramienta hexagonal de 8 mm en el extremo del eje y gire el mango de la herramienta de prensa en el sentido de las agujas del reloj hasta que se retire el adaptador de cojinete.
10. Desmontar la herramienta. La boquilla de sujeción estará dentro del rodamiento. Cojinete de fijación para que el extremo pequeño de la boquilla de sujeción se pueda empujar hacia abajo de forma cuadrada y uniforme fuera del cojinete. Por ejemplo, apoye el rodamiento con una copa extractora más pequeña mientras golpea directamente la boquilla de sujeción con un mazo.
11. Repita el proceso en el otro lado.
12. Instale el nuevo soporte inferior con el juego de prensa de rodamiento del soporte inferior BBP-1.2.

Nota: En ciertas situaciones, solo se puede quitar el rodamiento del cartucho en lugar del adaptador del rodamiento. Si el ajuste a presión entre el marco y el adaptador del rodamiento es mayor que entre el rodamiento y el adaptador del cartucho, la unión más débil tenderá a soltarse primero. En estos casos, es necesario encontrar otros medios para retirar el adaptador de rodamiento, como golpearlo desde la parte posterior.

Extracción e Instalación de Rodamientos de Cartucho en Adaptadores de Soporte Inferior

Al fijar y empujar contra el adaptador del rodamiento y no contra el marco, la copa extractora sacará el rodamiento del cartucho del adaptador del rodamiento. Sin embargo, no todos los soportes inferiores están diseñados para aceptar rodamientos de cartucho de repuesto. Es responsabilidad del mecánico determinar si el soporte inferior puede aceptar rodamientos de cartucho de repuesto. En caso de duda contacte al fabricante del pedalier.

Nota: Siempre quite y luego instale el rodamiento en un lado antes de proceder a quitar e instalar el rodamiento en el otro lado.



TABLA 1

Copa Extractora y Diámetro Previsto de la Brida/del Rodamiento

Número de Pieza	Diámetro de la Brida (Adaptadores)/ Diámetro Exterior del Rodamiento (Cartuchos)
2870	37 mm
2871	40 mm
2872	41 mm
2873	42 mm
2874	44 mm
2875	45 mm
2876	47 mm
2877	52 mm

TABLA 2

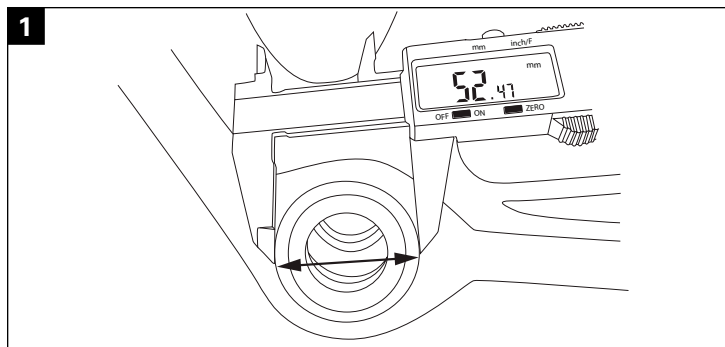
Boquilla de Sujeción y Varilla de Empuje

Diámetro Interior del Rodamiento Previsto	Núm. de Pza. de la Boquilla de Sujeción	Núm. de Pza. de la Varilla de Empuje
19 mm	2886	2893
22 mm	2887	2890
24 mm	2888	2891
28.99 mm	2897	2898
30 mm	2889	2892

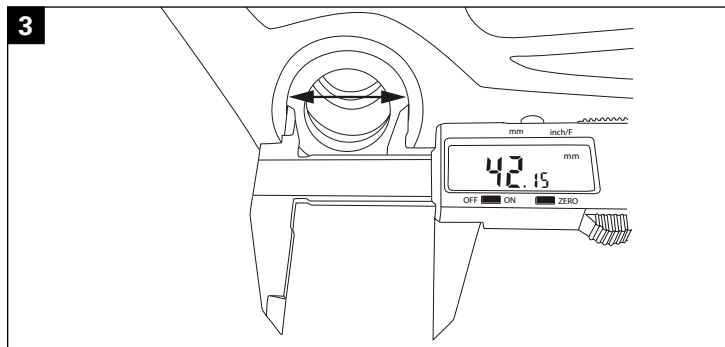
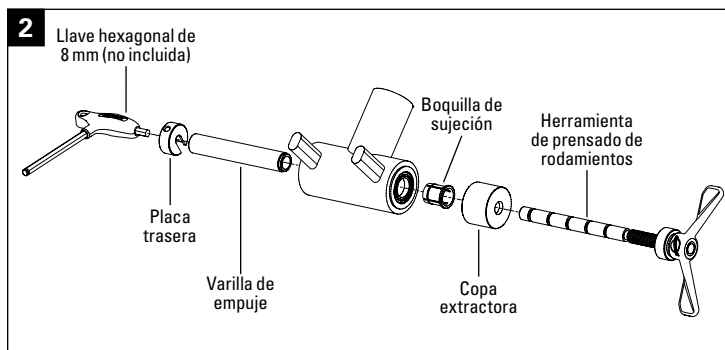

Procedimiento para Quitar los Cojinetes de Cartucho de los Adaptadores de Cojinete

1. Mida el diámetro exterior del rodamiento que se va a extraer (Figura 3). Seleccione la copa extractora que sea ligeramente más grande que el rodamiento y empuje contra el adaptador del rodamiento. Ver Tabla 1.
2. Mida el diámetro interior del rodamiento. Elija la boquilla de sujeción y la varilla de empuje que más se corresponda con el diámetro interior. Ver Tabla 2.
3. Deslice la brida más pequeña de la boquilla de sujeción en el rodamiento. El labio de la boquilla de sujeción es ligeramente más grande que el diámetro interior del rodamiento. Empuje la boquilla de sujeción de manera uniforme y con fuerza dentro del rodamiento para que el labio quede asentado en el lado opuesto de la pista del rodamiento.
4. Retire la placa posterior # 2283 del eje de la herramienta de prensa BBP-1.2.
5. Instale el extremo cerrado de la copa extractora en el eje. El extremo abierto se enfrentará al soporte inferior.
6. Deslice la herramienta de prensa a través del soporte inferior.
7. Deslice el extremo más pequeño de la varilla de empuje sobre el eje y asíntelo completamente contra la boquilla de sujeción.
8. Instale la placa posterior en el eje en la ranura más cercana a la varilla de empuje
9. Sostenga el eje y gire el mango de la herramienta de presión hasta que la copa extractora, la varilla de empuje, la boquilla de sujeción y el rodamiento estén en contacto. Verifique la alineación de la herramienta en el rodamiento.
10. Inserte una herramienta hexagonal de 8 mm en el extremo del eje y gire el mango de la herramienta de prensa en sentido horario hasta que se retire el rodamiento.

Procedimiento para Instalar el Cojinete del Cartucho en los Adaptadores

1. Mida el diámetro interior y exterior del rodamiento que se instalará y elija la rondana correspondiente del BBP-AOS. Ver Tabla 3.
2. Retire la placa posterior del eje de la herramienta de prensa BBB-1.2.
3. Con el extremo pequeño de la rondana mirando hacia el rodamiento, deslice la rondana sobre el eje de la herramienta de prensa.
4. Deslice el rodamiento en la rondana.
5. Instale la herramienta de prensa a través del soporte inferior.
6. Desde el juego de prensa de rodamiento del soporte inferior BBP-1.2, seleccione una rondana apropiada para el lado opuesto para soportar el rodamiento que se está presionando. Instale esta rondana en el rodamiento del lado opuesto. Ver Tabla 4.
7. Deslice la placa posterior sobre el eje en la ranura más cercana (Figura 4).
8. Inserte una herramienta hexagonal de 8 mm en el eje de la herramienta de prensa. Alinee visualmente el rodamiento con el adaptador del pedalier.
9. Gire el mango de la herramienta de prensa en el sentido de las agujas del reloj hasta que el rodamiento esté completamente presionado en el adaptador del soporte inferior.
10. Desmontar la herramienta.
11. Repita el proceso de extracción e instalación en el rodamiento del lado opuesto.

TABLA 3

Rondanas BBP-AOS y Tamaño de Rodamiento Previsto

Número de Pieza	Diámetro Interior del Rodamiento	Diámetro Exterior del Rodamiento
2879	22 mm	37 mm
2881	22 mm	41 mm
2880	24 mm	37 mm
2878	24 mm	36 mm
2882	24 mm	41 mm
2899	28.99 mm	42 mm
2883	30 mm	42 mm
2884	30 mm	44 mm

TABLA 4

Rondanas BBP-1.2 y Tamaño de Rodamiento Previsto

Número de Pieza	Diámetro Interior del Rodamiento	Diámetro Exterior del Rodamiento
2289-2	19 mm	37 mm
2288-2	19 mm	41.2 mm
2292-2	28.99 mm	50 mm
2287-2	30 mm	42 mm
2290-2	22 mm or 24 mm	37 mm
2286-2	22 mm or 24 mm	44 mm

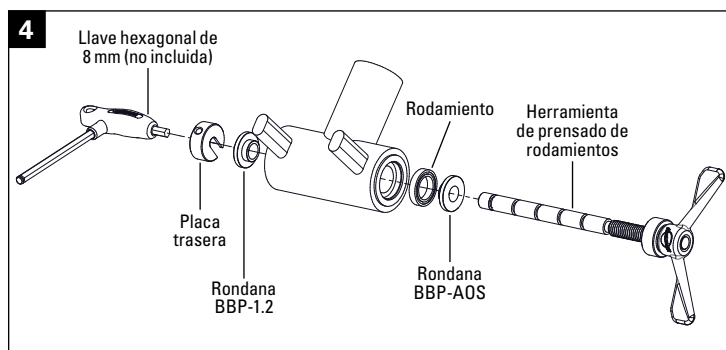

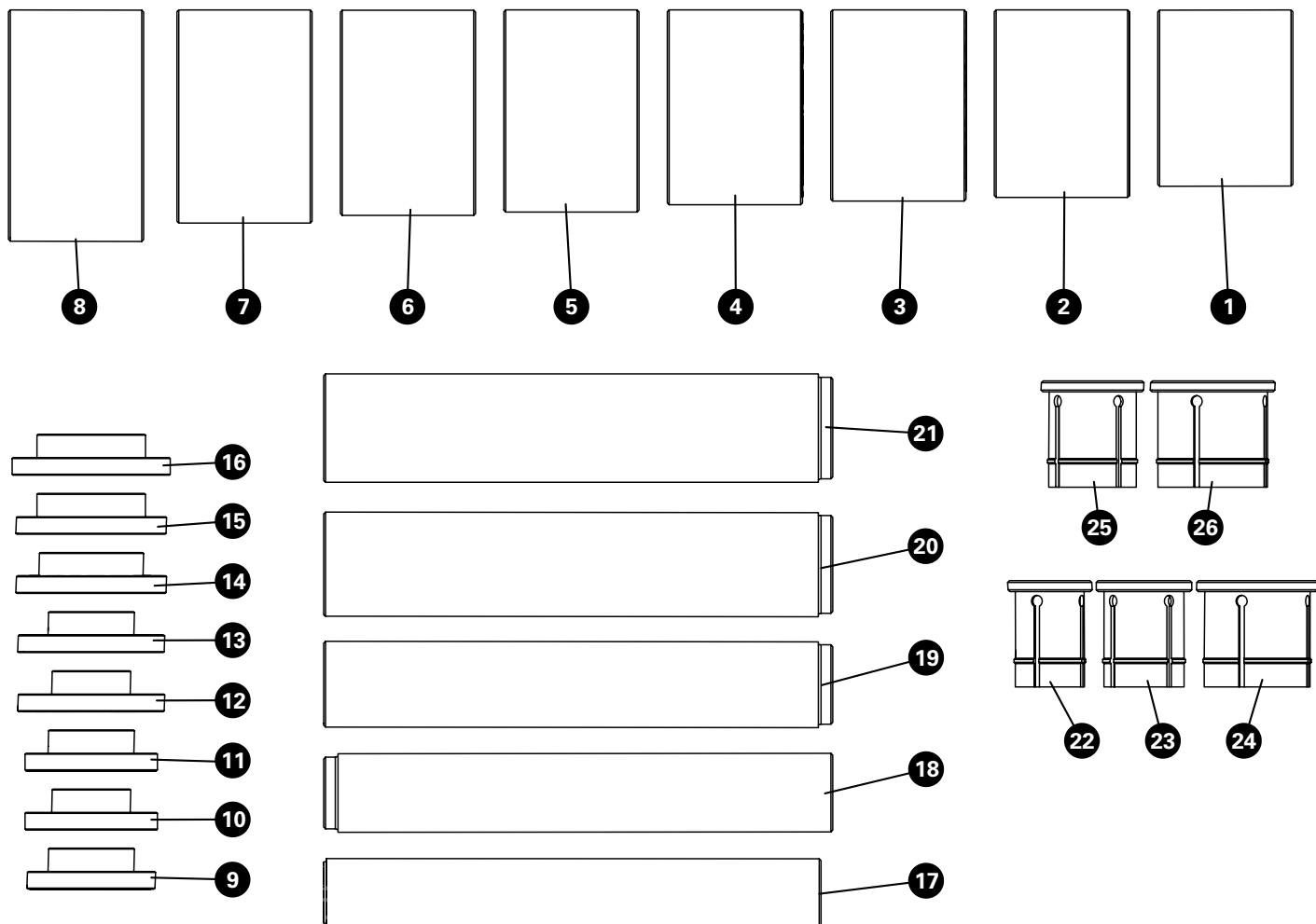

NÚMEROS DE PIEZA BBP-AOS

Ref. #	Part #	Description	Qty.
1	2870	37 mm Copa Extractora	1
2	2871	40 mm Copa Extractora	1
3	2872	41 mm Copa Extractora	1
4	2873	42 mm Copa Extractora	1
5	2874	44 mm Copa Extractora	1
6	2875	45 mm Copa Extractora	1
7	2876	47 mm Copa Extractora	1
8	2877	52 mm Copa Extractora	1
9	2878	36 mm OD/24 mm ID Rondana	1
10	2879	37 mm OD/22 mm ID Rondana	1
11	2880	37 mm OD/24 mm ID Rondana	1
12	2881	41 mm OD/22 mm ID Rondana	1
13	2882	41 mm OD/24 mm ID Rondana	1

Ref. #	Part #	Description	Qty.
14	2883	42 mm OD/30 mm ID Rondana	1
15	2884	44 mm OD/30 mm ID Rondana	1
16	2899	42 mm OD/28.99 mm Rondana	1
17	2893	19 mm Varilla de Empuje	1
18	2890	22 mm Varilla de Empuje	1
19	2891	24 mm Varilla de Empuje	1
20	2892	30 mm Varilla de Empuje	1
21	2898	28.99 mm Varilla de Empuje	1
22	2886	19 mm Boquilla de Sujeción	1
23	2887	22 mm Boquilla de Sujeción	1
24	2888	24 mm Boquilla de Sujeción	1
25	2897	28.99 mm Boquilla de Sujeción	1
26	2889	30 mm Boquilla de Sujeción	1