

### CRP-2 Adjustable Crown Race Puller

The CRP-2 is a precision tool for quickly and easily removing the headset crown race from the fork's crown race seat and steering column. The universal design works with 1", 1-1/8", 1-1/4" and 1.5 forks (suspension or rigid) with steering columns up to 430 mm in length. Fits crown races with outside diameters up to 64 mm.

#### INSTRUCTIONS

- A. Turn handle (ref. #8) until pressing disc (ref. #3) inside main tube (ref. #15) will clear length of fork's steering column. Turn plunger bolts (ref. #13) until blades (ref. #11) are open enough to clear headset crown race. Place fork into tube of CRP-2.
- B. Each of the CRP-2's three block/blade assemblies (ref. #12 and ref. #11) can be independently positioned for optimal fit around the crown race. To move position of block/blade assembly, loosen set screw (ref. #9) on block with 4 mm hex wrench. Rotate block around base (ref. #16) to optimal position and tighten set screws. MAX=4 NM/35 in lb
- C. Tighten plunger bolts evenly (use witness marks on blocks) until blades begin to wedge under crown race. Continue tightening plunger bolts with 6 mm hex wrench until blades are snug under crown race.
- D. Turn handle until pressing disc inside tube begins pressing on top of fork's steering column. Continue turning handle to fully remove crown race.

#### Notes:

It can be helpful to clamp the tube of the CRP-2 in a Park Tool Repair Stand. This allows the CRP-2 to be held solidly and rotated, freeing both hands for easier operation. Some fork and crown race combinations have very little access for CRP-2 to engage crown race. Some cosmetic scarring of fork crown may occur on these forks.

#### INSTRUCTIONS FOR REPLACING BLADES

The CRP-2 blades (ref. #11) are necessarily thin and will wear or become damaged with use. These are consumable parts and will need to be periodically replaced (part #1155-3, three required).

1. Loosen set screw (ref. #9) with 4 mm hex wrench and remove block/blade assembly (ref. #12 and #11) from base (ref. #16).
2. Hold plunger bolt (ref. #13) with 6 mm hex wrench and loosen socket head cap screw (ref. #14) with 2.5 mm hex wrench to remove blade.
3. Attach new blade to block with socket head cap screw.
4. Attach block/ blade assembly to base of CRP-2 with set screw.

### CRP-2 Gabelkonus-Abzieher

Der Gabelkonus-Abzieher CRP-2 ist ein Präzisionswerkzeug zur schnellen und materialschonenden Demontage des Gabelkonus vom Gabelschaft. Sein universelles Design passt für Feder- und Starrgabeln mit den Maßen 1", 1-1/8", 1-1/4" und 1.5 und einer Schaftlänge bis zu 430 mm sowie Gabelkonen bis 64 mm Außendurchmesser.

#### BEDIENUNGSANLEITUNG:

- A. Drehen Sie den Handgriff (ref #8) so weit aus dem Spindelrohr (ref. #15), bis die Pressplatte (ref. #3) genug Abstand zum Gabelschaftende hat. Drehen Sie die Klemmspindeln (ref. #13) soweit heraus, dass die Klemmbacken (ref. #11) genügend Abstand zum Gabelkonus haben. Schieben Sie den Gabelschaft in das Spindelrohr des CRP-2.
- B. Jeder der drei Klemmblöcke (ref. #12 und ref. #11) kann individuell justiert werden. Dazu wird die jeweilige Justierschraube (ref. #9) mit einem 4 mm Innensechskant gelöst. Drehen Sie die Klemmblöcke auf der Kuppelhalterung (ref. #16) in die optimale Position und ziehen Sie die Justierschrauben fest. MAX=4 NM/35 in lb
- C. Drehen Sie die Klemmspindeln mit einem 6 mm Innensechskant gleichmäßig fest (beachten Sie die Markierungen) bis die Klemmbacken sicher unter dem Gabelkonus verkeilt sind.
- D. Drehen Sie den Handgriff bis die Pressplatte auf den Gabelschaft drückt. Drehen Sie jetzt den Griff solange, bis der Gabelkonus vom Gabelschaft gelöst ist.

#### Hinweise:

Es ist hilfreich, den Gabelkonus-Abzieher mit dem Spindelrohr in einem Montageständer zu fixieren. Dadurch bleiben beide Hände für die Bedienung frei und der CRP-2 kann bei Bedarf beliebig gedreht werden. Bei einigen Kombinationen von Gabel und Konus kann eventuell nur wenig Platz für die Klemmbacken zur Verfügung stehen. Es kann daher zu kleinen Schrammen am Gabelkopf kommen.

#### ANLEITUNG ZUM AUSTAUSCH DER KLEMMBACKEN

Die Klemmbacken des CRP-2 sind notwendigerweise schmal ausgeführt und verschleißten mit der Zeit. Als Verschleißteile müssen sie daher regelmäßig erneuert werden (Teile-#1155-3, drei Stück).

1. Lösen Sie die Justierschraube (ref. #9) mit einem 4 mm Innensechskant und entfernen Sie Klemmblock und -backe (ref. #12 und ref. #11) von der Kuppelhalterung (ref. #16).
2. Halten Sie die Klemmspindel (ref. #13) mit einem 6 mm Innensechskant und lösen Sie die Verbindungsschraube (ref. #14) mit einem 2.5 mm Innensechskant zum Entfernen der Klemmbacke.
3. Fixieren Sie die neue Klemmbacke mit der Verbindungsschraube am Klemmblock.
4. Montieren Sie den vollständigen Klemmblock wieder mit der Justierschraube an der Kuppelhalterung des CRP-2.

## CRP-2 Démonte Cône Ajustable

Le CRP-2 est un outil de précision permettant de rapidement et facilement retirer les cônes de fourches. Son design universel fonctionne pour les fourches de 1", 1-1/8", 1-1/4" and 1.5" (suspendues ou rigides) avec des colonnes de direction allant jusqu'à 430 mm. Adaptable sur des cônes de fourches jusqu'à 64 mm de diamètre extérieur.

### NOTICE D'UTILISATION

- A. Tourner la poignée (ref. #8) jusqu'à ce que le disque de pression (ref. #3) à l'intérieur du tube principal (ref. #15) permette l'insertion de la colonne de direction. Dévisser les vis latérales (ref. #13) jusqu'à ce que les lames (ref. #11) soient assez écartés pour laisser passer le cône de fourche. Insérer la fourche dans le CRP-2.
- B. Chaque porte lame et lame (ref. #12 et ref. #11) du CRP-2 peuvent être positionnés indépendamment pour une tenue optimale du cône de fourche. Pour modifier la position du porte-lame, desserrer la vis de réglage du porte-lame (ref. #9) à l'aide d'une clé hexagonale de 4 mm. Pivoter le porte-lame sur la cloche (ref. #16) vers la position souhaitée puis resserrer la vis. MAX=4 NM/35 in lb
- C. Resserrer les vis latérales uniformément (utiliser les marquages sur les supports) jusqu'à ce que les lames commencent à se glisser sous le cône de fourche. Continuer à resserrer les vis à l'aide d'une clé hexagonale de 6 mm jusqu'à ce que les lames soient bien calées sous le cône de fourche.
- D. Tourner la poignée jusqu'à ce que le disque de pression à l'intérieur du tube principal commence à exercer une pression sur la colonne de direction. Continuer à tourner la poignée jusqu'à avoir complètement extrait le cône de fourche.

### Notes:

Il peut être utile de bloquer le tube du CRP-2 dans un pied de réparation Park Tool. Ceci permet au CRP-2 d'être maintenu fermement et de pivoter, libérant les deux mains pour faciliter les autres opérations. Certaines combinaisons de fourches et de cônes laissent très peu d'accès au CRP-2 pour s'insérer sous le cône. Des rayures cosmétiques peuvent apparaître sur les cônes de ces fourches.

### CHANGEMENT DE LAMES

Les lames de CRP-2 (ref. #11) sont nécessairement fines et s'useront ou s'abîmeront à l'utilisation. Ce sont des pièces d'usure et doivent être correctement remplacées (pièce #1155-3, trois requis)

1. Desserrer la vis de réglage du porte-lame (ref. #9) à l'aide d'une clé hexagonale de 4 mm et retirer le porte-lame et la lame (ref. #12 et #11) de la cloche (ref. #16).
2. Maintenir la vis latérale (ref. #13) à l'aide d'une clé hexagonale de 6 mm et desserrer la vis de maintien (ref. #14) à l'aide d'une clé hexagonale de 2.5 mm afin de retirer la lame
3. Fixer la nouvelle lame au porte-lame à l'aide de la vis de maintien.
4. Remonter le porte-lame et la lame sur la cloche du CRP-2 à l'aide de la vis de réglage du porte-lame.

## CRP-2 Extractor Ajustable de Cono de Telescopio

El CRP-2 es una herramienta de precisión para quitar rápida y fácilmente el cono del telescopio. Su diseño universal es compatible con tijeras de 1", 1-1/8", 1-1/4" y 1.5 (de suspensión o rígidas) con tubos de telescopio de hasta 430 mm de longitud. Se ajusta a los conos de telescopio de hasta 64 mm de diámetro exterior.

### INSTRUCCIONES

- A. Antes de introducir el extractor, gire el maneral (ref. #8) hasta que el disco (ref. #3) que está dentro del tubo principal (ref. #15) permita la entrada del tubo de telescopio de la tijera. Gire los tornillos (ref. #13) hasta que las cuchillas (ref. #11) estén lo suficientemente abiertas para ajustarse al cono de telescopio. Introduzca el tubo de telescopio de la tijera en el tubo principal del CRP-2.
- B. Cada uno de los tres porta cuchillas (ref. #12 y ref. #11) del CRP-2 pueden ser colocados independientemente para que se ajusten alrededor del cono de telescopio. Para cambiar la posición de los porta cuchillas, quite el juego de tornillos (ref. #9) del porta cuchillas con una llave allen de 4 mm. Gire los porta cuchillas alrededor de la campana (ref. #16) hasta encontrar la posición deseada y apriete el juego de tornillos. MAX=4 NM/35 in lb
- C. Apriete los tornillos (ref. #13) uniformemente (utilice marcas en los porta cuchillas) hasta que las cuchillas empiecen a calzarse debajo del cono de telescopio. Continúe apretando los tornillos con una llave allen de 6 mm hasta que las cuchillas se ajusten debajo del cono de telescopio.
- D. Gire el maneral hasta que el disco dentro del tubo principal del CRP-2 empiece a apretar la parte superior del tubo de telescopio de la tijera. Continúe girando el maneral hasta que quite completamente el cono de telescopio.

### Notas:

Puede ser de mucha ayuda sujetar el tubo del CRP-2 con un Soporte de Reparación de Park Tool. Esto permite sostener el CRP-2 de forma sólida y tener libres las dos manos para facilitar la operación. Algunas combinaciones de tijera y cono de telescopio tienen muy poco acceso para que el CRP-2 se ajuste al cono de telescopio por lo que puede provocar pequeños daños en la tijera.

### REEMPLAZO DE CUCHILLAS

Las cuchillas del CRP-2 (ref. #11) deben ser delgadas por lo que se desgastarán y dañarán con el uso. Necesita reemplazarlas periódicamente (No. parte #1155-3, requiere 3).

1. Afloje el juego de tornillos (ref. #9) con una llave allen de 4 mm y retire el porta cuchillas (ref. #12 y #11) de la campana (ref. #16).
2. Sostenga el tornillo (ref. #13) con una llave allen de 6 mm y afloje el tornillo allen (ref. #14) con una llave de 2.5 mm para quitar la cuchilla.
3. Coloque una cuchilla nueva en el porta cuchillas y apriete el tornillo allen.
4. Coloque el porta cuchillas en la campana del CRP-2 y apriete el juego de tornillos.

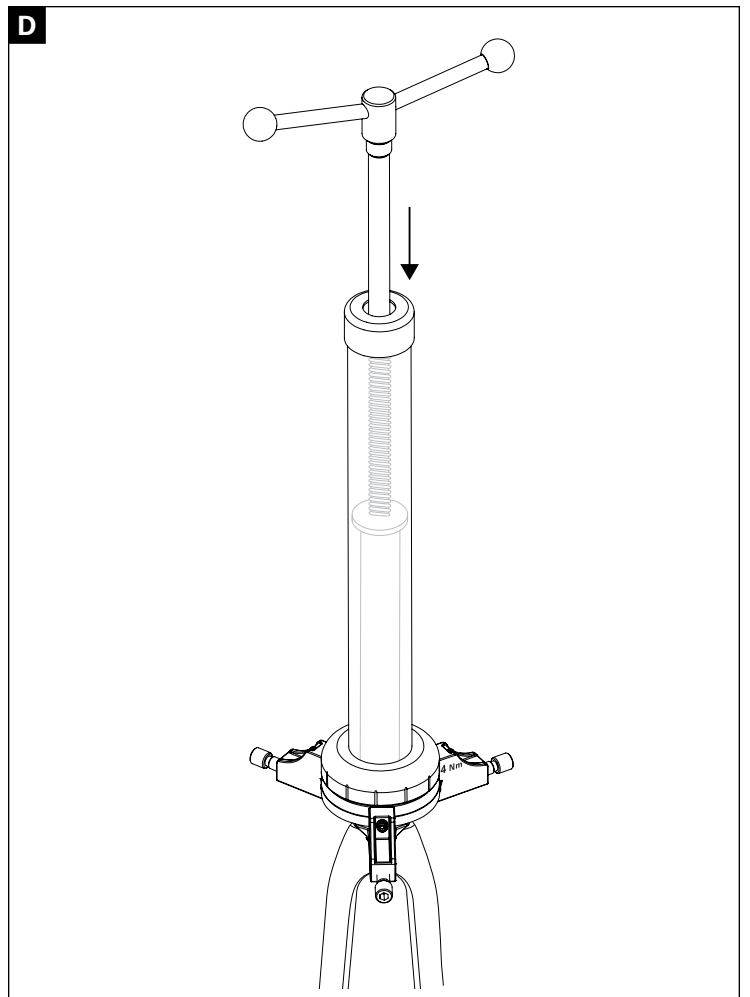
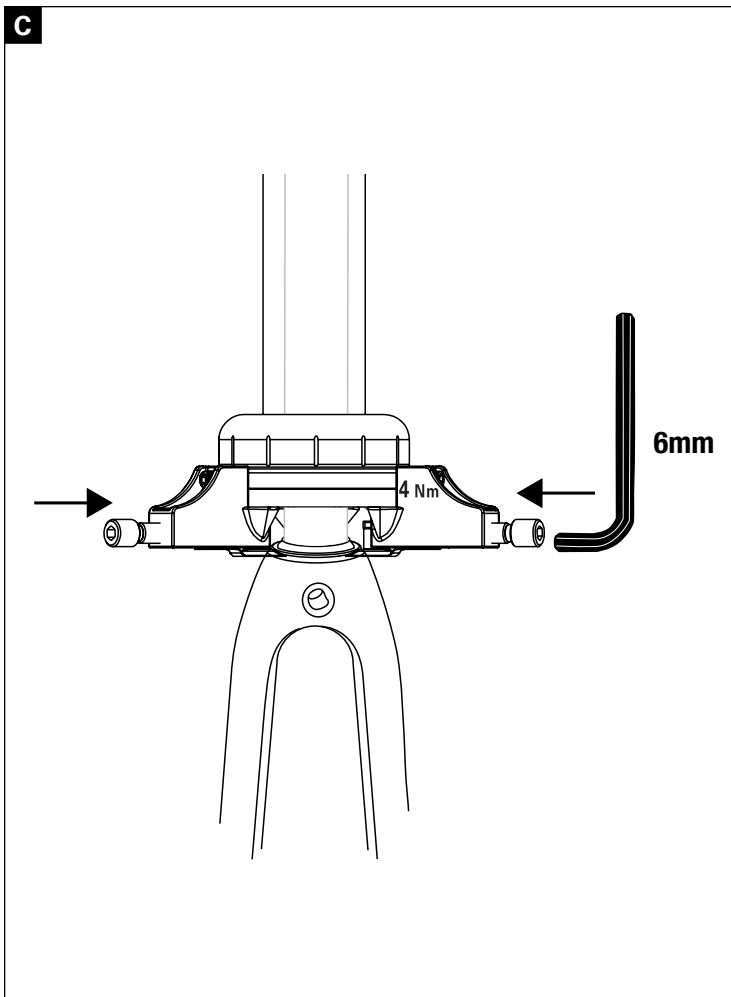
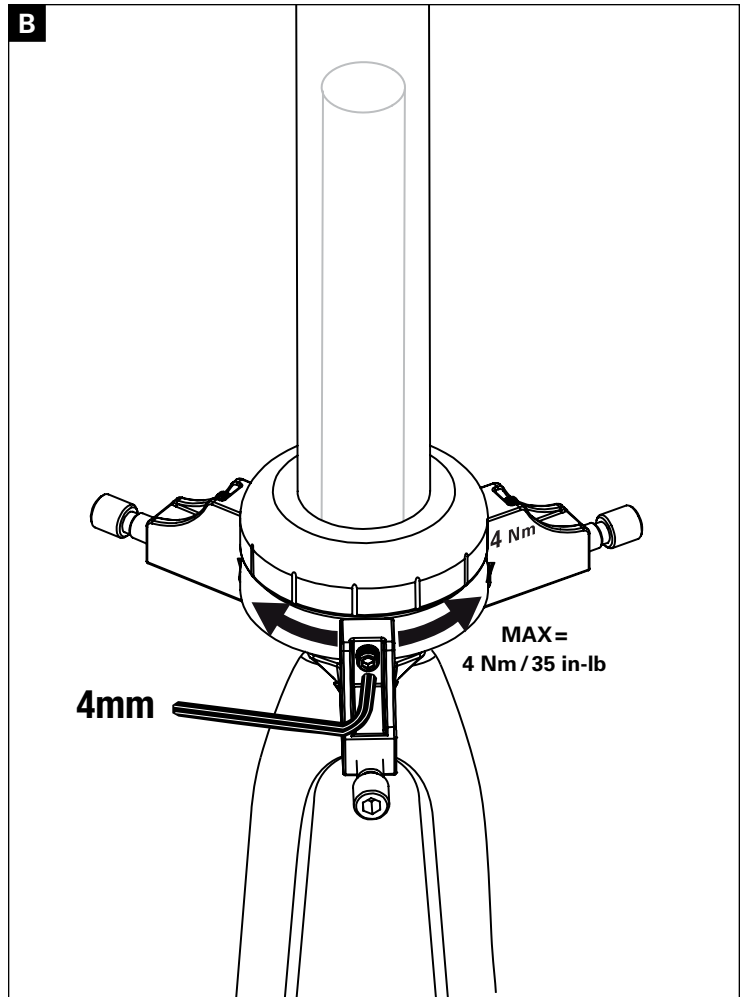
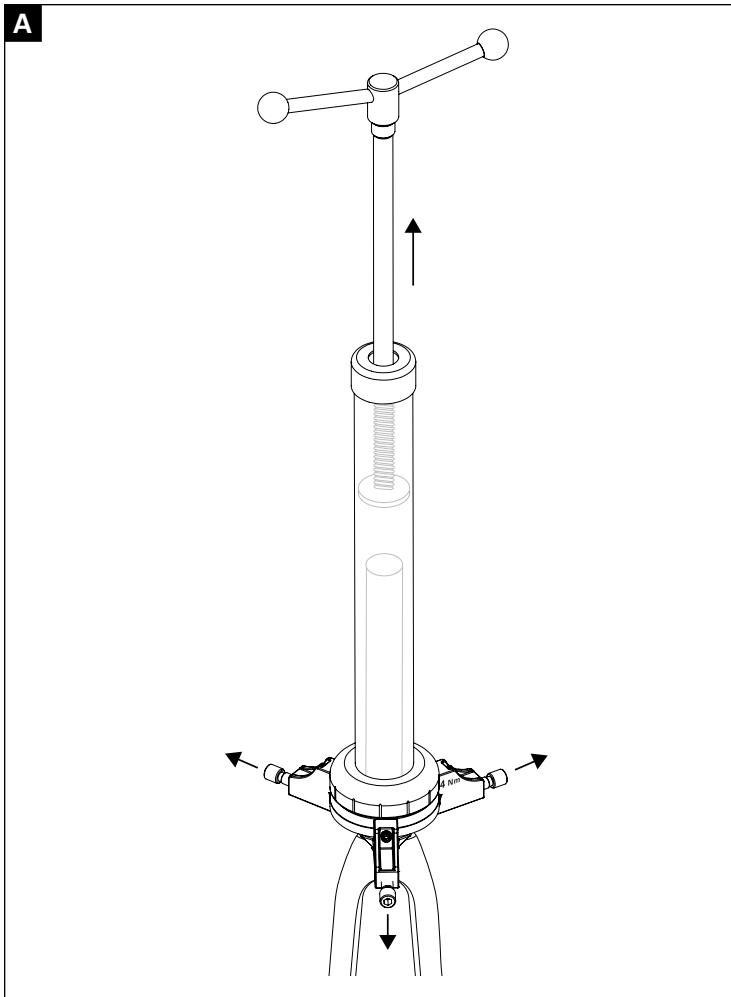

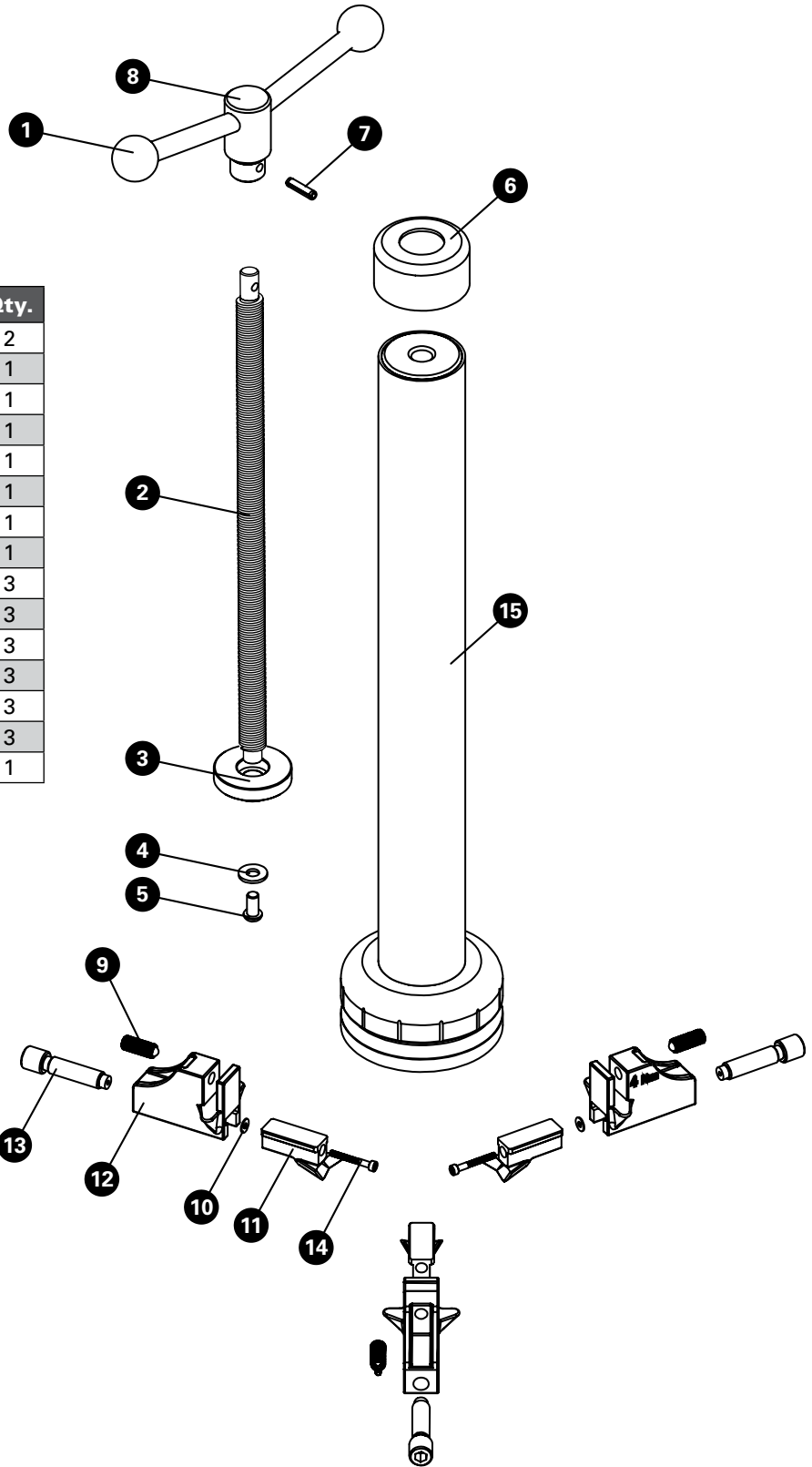

## CRP-2 PART NUMBERS

Ref. #	Part #	Description	Qty.
1	110S	Ball Knob	2
2	1163	Acme Rod	1
3	1164	Pressing Disc	1
4	1556-4	Pressing Disc Washer	1
5	1539-8	Pressing Disc Bolt	1
6	1173	Black End Cap	1
7	1020-2	Spring Pin	1
8	1152A	Handle Weldment	1
9	1156-3	Set Screw M8x20	3
10	1158-3	Nylon Washer	3
11	1155-3	Blade	3
12	1154-3	Block	3
13	1159-3	Plunger Bolt	3
14	1157-3	Socket Head Cap Screw M3x25	3
15	1162A	Tube and Base Assembly	1